

Art.-Nr.	Bezeichnung	A	B	C1	C2	C 4xØ11	D	E	F
1021210305	SKT-B 300/06-100	300	350	325	300	625	685	855	500
1021210505	SKT-B 500/10-100	500	550	425	400	825	885	1055	700
1021210705	SKT-B 700/14-100	700	750	525	500	1025	1085	1255	900
1021210905	SKT-B 900/18-100	900	950	650	575	1225	1285	1455	1100
1021211105	SKT-B 1100/22-100	1100	1150	725	700	1425	1485	1655	1300
1021211305	SKT-B 1300/26-100	1300	1350	850	775	1625	1685	1855	1500
1021211505	SKT-B 1500/30-100	1500	1550	925	900	1825	1885	2055	1700
1021211705	SKT-B 1700/34-100	1700	1750	1025	1000	2025	2085	2255	1900
1021217000	SKT-B 1900/38-100	1900	1950	1000	1000	2000	2285	2455	2100

Abmessungen

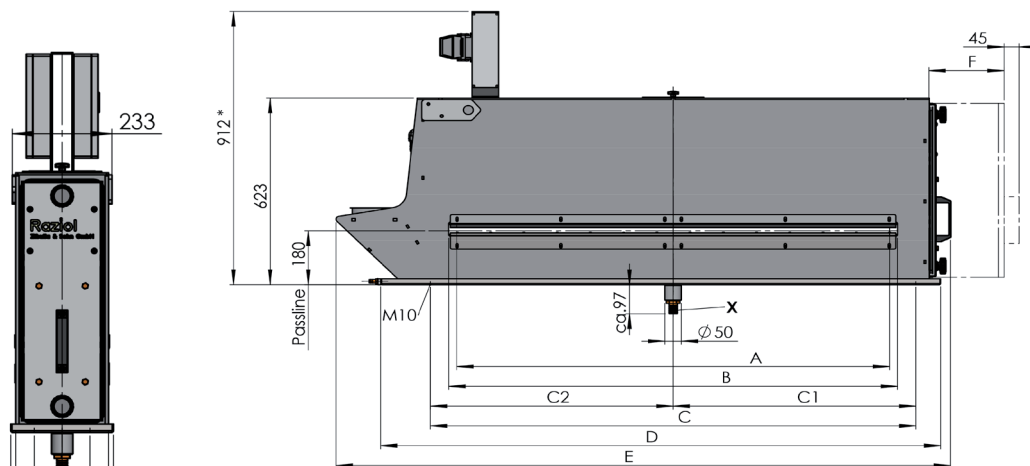

- A Befestigungsbreite mm
- B Durchlassbreite mm
- C1 Kammerbefestigung von der Mitte mm
- C2 Kammerbefestigung von der Mitte mm
- C Kammerbefestigung mm
- D Ölwanne mm
- E Kammerbreite mm
- F Platzbedarf Wartungsauszug mm
- X G1" Ölablaufanschluss mittig unter der Kammer muss zugänglich sein
- * Maß kann je nach Baugröße abweichen